

**KORPLEG**



MAQ. IND. MET. **KORPLEG S.L.**

Polg. Ind. La Serra C/ Bages 12

08185 Lliça de Vall (Barcelona) Spain

Telf. 00 34 938437418- Fax-00 34 938437718

Web <http://korpleg.eu>

E-mail; [info@korpleg.eu](mailto:info@korpleg.eu)

Fabricación y Venta de Maquinaria Industrial

*Lliça de Vall*

*Ficha Técnica de plegadora Modelo Pcn 380*

# *Plegadora Hidráulica KORPLEG*

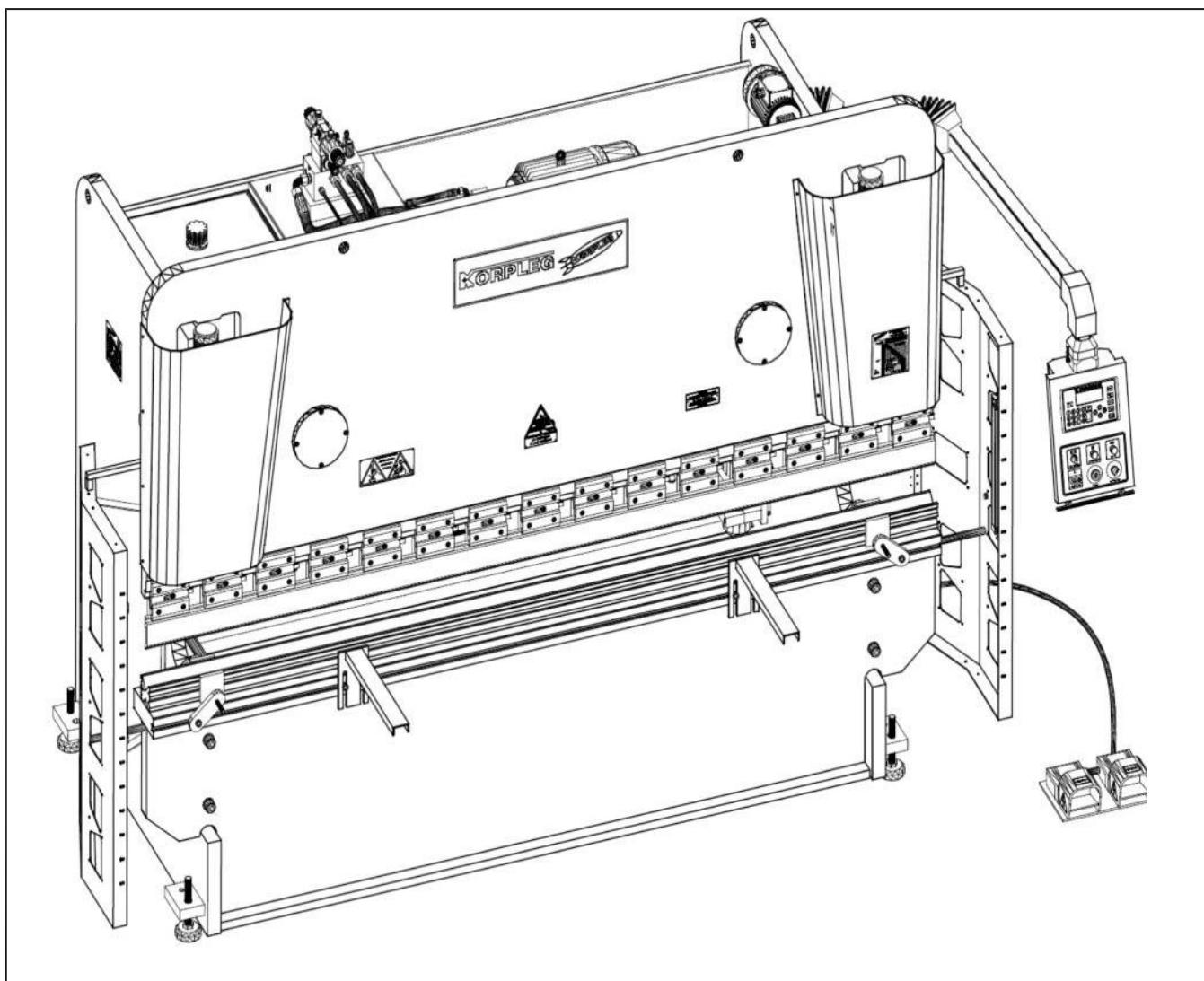

**KORPLEG****MAQ. IND. MET. KORPLEG S.L.**

Polg. Ind. La Serra C/ Bages 12

08185 Lliça de Vall (Barcelona) Spain

Telf. 00 34 938437418- Fax-00 34 938437718

Web <http://korplog.eu>E-mail; [info@korplog.eu](mailto:info@korplog.eu)

## Fabricación y Venta de Maquinaria Industrial

**Lliça de Vall****Ficha Técnica: Modelo Pcn 380**

*Plegadora hidráulica de barra de torsión, Modelo Pcn 380.*

### Características técnicas:

*Plegadora de estructura Robusta y Reforzada, para poder soportar las condiciones más duras de trabajo, para las que ha sido Diseñada y Fabricada.*

<i>Potencia de Plegado</i>	<i>80 Tn.</i>
<i>Cuello de cisne</i>	<i>300 mm</i>
<i>Longitud de Plegado</i>	<i>3.200 mm</i>
<i>Longitud entre Mutantes.</i>	<i>2.650 mm</i>
<i>Altura de la mesa</i>	<i>900 mm</i>
<i>Abertura de la mesa al tablero</i>	<i>350 mm.</i>
<i>Motor Principal.</i>	<i>7.5 Kw</i>
<i>Motores Y y X</i>	<i>0,55 Kw.</i>
<i>Largo</i>	<i>3.700 mm</i>
<i>Ancho</i>	<i>1.700 mm</i>
<i>Alto</i>	<i>2.270 mm</i>
<i>Peso</i>	<i>5.100 Kgr.</i>

*Alimentación eléctrica 380 V trifásica + neutro + tierra.*

# KORPLEG



MAQ. IND. MET. **KORPLEG S.L.**

Polg. Ind. La Serra C/ Bages 12

08185 Lliça de Vall (Barcelona) Spain

Telf. 00 34 938437418- Fax-00 34 938437718

Web <http://korplog.eu>

E-mail; [info@korplog.eu](mailto:info@korplog.eu)

## Fabricación y Venta de Maquinaria Industrial

**Lliça de Vall**

**Ficha Técnica Modelo Pcn 380**

### Equipamiento estándar:

- Plegadora hidráulica de barra de torsión sobredimensionada para asegurar un correcto paralelismo en su descenso.
- C.N.C Esa modelo 625 de 2 Ejes ( Y, X) con memoria infinita, prácticamente. Software de plegado para oficina técnica con: librería de utillaje, simulación de plegado gráfico, búsqueda del desarrollo del material a cortar, búsqueda del orden de plegado. Importación de programas realizados mediante USB. Asistencia técnica mediante conexión ethert, etc...
- Tope posterior motorizado y controlado por el C.N.C (Eje x) , con recorrido de 500 mm.
- Tope Posterior regulable en altura Eje "R" (manual)
- 3 Uñetas Abatibles, desplazamiento lateral (ejes Z) con apriete manual
- Tope de penetración (Eje Y) motorizado y controlado por CNC.
- Bloque hidráulico de doble seguridad.
- Intermediarios con cuñas milimetradas.
- Punzón pata de cabra de 135 mm de altura y 86º
- Matriz multi uves (Varia dimensiones según tonelaje) con uve de cerrar.
- Regulador de presión en bares y tabla con conversión a Ton.
- Protecciones laterales con barreras de seguridad de nivel 4 con módulo de seguridad.
- Protección trasera, paros de emergencia.
- Pedal de mandos, con 2 Pedales subida y bajada más paro de emergencia incorporado.
- 2 brazos de apoyo delanteros de chapa regulables en altura.
- Mesa desmontable y atornillada, opcionalmente puede ser intercambiable con mesa de compensación de flexiones de accionamiento manual.



MAQ. IND. MET. **KORPLEG S.L.**

Polg. Ind. La Serra C/ Bages 12

08185 Lliça de Vall (Barcelona) Spain

Telf. 00 34 938437418- Fax-00 34 938437718

Web <http://korpleg.eu>

E-mail; [info@korpleg.eu](mailto:info@korpleg.eu)

Fabricación y Venta de Maquinaria Industrial

*Lliça de Vall*

*Ficha Técnica: Modelo Pcn 380*

**Utillaje estándar:**

*Punzón amarre tipo Amada - Promecan: Punzón estándar a 86º de 135 mm de altura.*

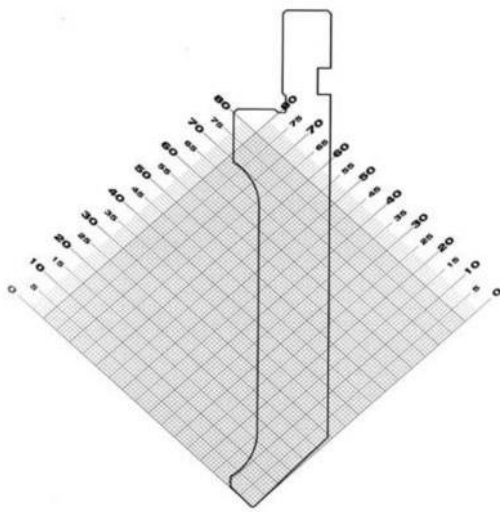

*Matriz multiuves: Cuadrado de 74 x 74 según dibujo adjunto.*

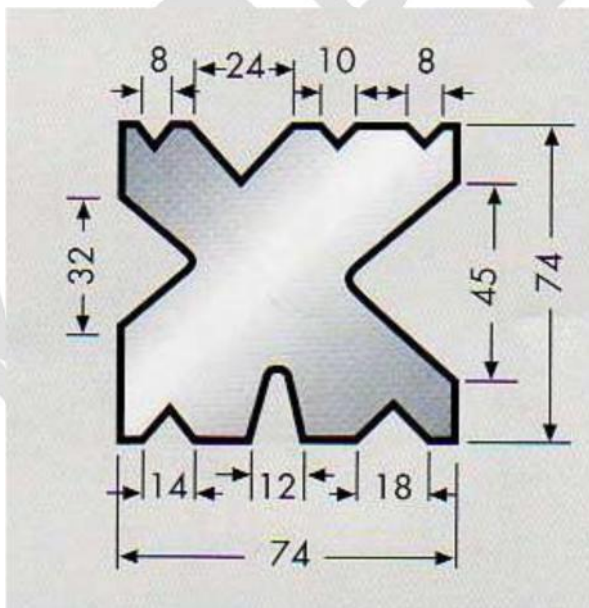



# KORPLEG



MAQ. IND. MET. **KORPLEG S.L.**

Polg. Ind. La Serra C/ Bages 12

08185 Lliça de Vall (Barcelona) Spain

Telf. 00 34 938437418- Fax-00 34 938437718

Web <http://korpleg.eu>

E-mail; [info@korpleg.eu](mailto:info@korpleg.eu)

## Fabricación y Venta de Maquinaria Industrial

*Lliça de Vall*

*Ficha Técnica: Modelo Pcn 380*



**Imágenes Foto Maquina y componentes: Bloque Hidráulico, vista Tope Posterior y Uñetas, Puertas Laterales, Pedal con Paro de Emergencia, Mesa, Matriz y Punzón, N.C estándar.**

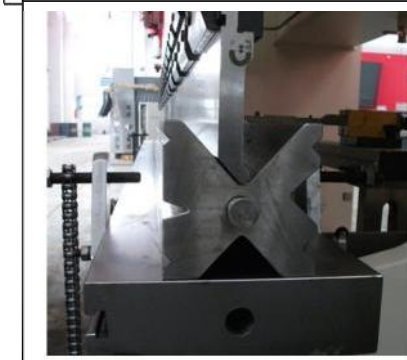

# KORPLEG



MAQ. IND. MET. **KORPLEG S.L.**

Polg. Ind. La Serra C/ Bages 12

08185 Lliça de Vall (Barcelona) Spain

Telf. 00 34 938437418- Fax-00 34 938437718

Web <http://korpleg.eu>

E-mail; [info@korpleg.eu](mailto:info@korpleg.eu)

Fabricación y Venta de Maquinaria Industrial

*Lliça de Vall*

*Ficha Técnica: Modelo Pcn 380*

## **Accesorios opcionales:**

- *C.N.C Esa modelo 630 de 2 Ejes con pantalla grafica y presión automática por cnc, con memoria infinita, prácticamente. Software de plegado para oficina técnica con: librería de utillaje, simulación de plegado gráfico, búsqueda del desarrollo del material a cortar, búsqueda del orden de plegado. Importación de programas realizados mediante USB. Asistencia técnica mediante conexión ethert, etc... Consultar.*
- *Temporizador de plegado: Incluido.*
- *Mesa de Compensación de Flexiones Consultar.*
- *Otros punzones y matrices Consultar.*

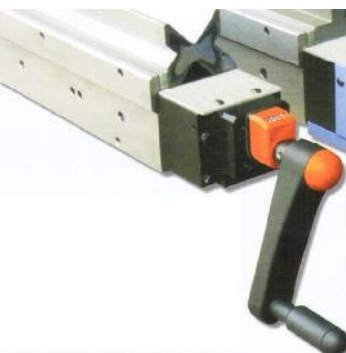

**KORPLEG**



MAQ. IND. MET. **KORPLEG S.L.**

Polg. Ind. La Serra C/ Bages 12

08185 Lliça de Vall (Barcelona) Spain

Telf. 00 34 938437418- Fax-00 34 938437718

Web <http://korplog.eu>

E-mail; [info@korplog.eu](mailto:info@korplog.eu)

Fabricación y Venta de Maquinaria Industrial

*Lliça de Vall*

*Ficha Técnica: Modelo Pcn 380*

**Condiciones de Venta: En email adjunto.**

*Sin más quedo a su entera disposición para todo lo que necesite, mientras tanto reciba un cordial saludo.*

*Atte. Raúl Boza*

*Director Comercial*

*Maq. Ind. Met. Korplog,Sl*

*(Barcelona) España*

*Telf. (+34) 606918906*